

POTENTE. ROBUSTO. EFICAZ.

RAPTOR 800 CON TRITURADORA FORESTAL GRIZZLY M900m

Como el vehículo de orugas más grande y potente, el Raptor 800 es sinónimo de máximo rendimiento, robustez y uso eficiente en condiciones extremas. En combinación con la potente trituradora forestal Grizzly M900m, puede hacer frente a las tareas más duras. La trituradora con dispositivo de empuje hidráulico y aleta, eficaces contracuchillas y el sistema de rotor UPT patentado garantizan unos resultados de trituración perfectos en aplicaciones extremadamente exigentes.



Pinotti[®]

DATOS TÉCNICOS **RAPTOR 800**

MOTOR

Variante	ORA	Nivel de emisiones ORA 5
Fabricante		CAT C18
Potencia		470 KW / 640 CV
Cilindrada		18 l
Par máximo	2.879 Nm	2.951 Nm
Capacidad del depósito		820 l
Depósito de urea	n.d.	AdBlue 35

PROPULSIÓN

Accionamiento hidráulico de traslación	Bosch Rexroth
Depósito hidráulico	120 l
Velocidad máxima	7,5 km/h

UNIDAD

Tipo de unidad	D5
Placas	Inserto / doble barra

Placas	Ancho del vehículo	Ancho de vía
600 mm	2.600 mm	2.000 mm
700 mm	2.800 mm	2.100 mm
800 mm	3.000 mm	2.200 mm

OPCIONES

Cabrestante
Sistema de sobrepresión
Acoplamiento del remolque
Calentador de estacionamiento

ARCHIVOS ADJUNTOS

Trituradora forestal Grizzly M900m

Diámetro del rotor	900 mm
Herramientas	52 x UPT
Anchura de trabajo	2.300 mm
Peso*	5.250 kg

Stump Buster SB1200

Diámetro del rotor	1.200 mm
Herramientas	32 x UPT
Anchura de trabajo	1.250 mm
Gewicht*	5.050 kg

PESO* Y MOVILIDAD

D5	Con trituradora	26.000 kg
	Sin trituradora	20.750 kg

Presión sobre el suelo

D5	Placas de 600 mm	540 g/cm ²
	Placas de 700 mm	470 g/cm ²
	Placas de 800 mm	420 g/cm ²

Capacidad de escalada lateral	30°
Capacidad de ascenso frontal	45°

* Las especificaciones de peso dependen del equipamiento

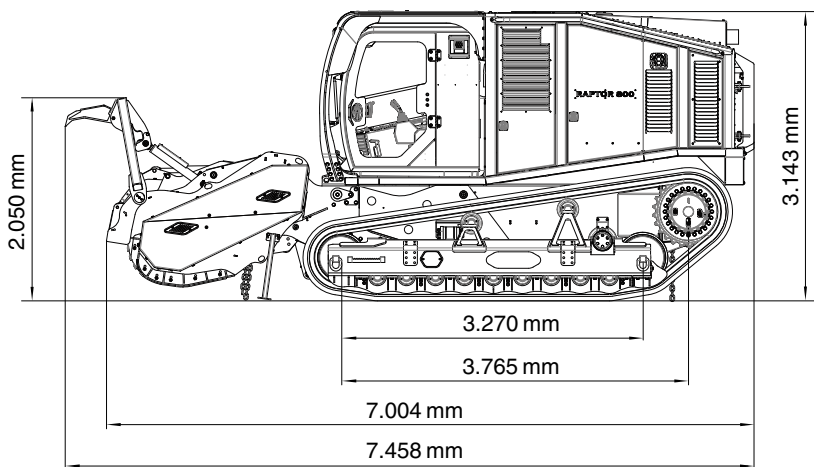

Puedes encontrar centros de venta y servicio cerca de ti en vm.prinoth.com.

© 2026. Los datos técnicos dependen del equipo y pueden variar. Las imágenes pueden contener opciones adicionales no incluidas en el volumen de suministro estándar. PRINOTH se reserva el derecho a realizar cambios y actualizaciones en cualquier momento y sin previo aviso. PRINOTH®, CAT® y Bosch Rexroth® son marcas registradas. Versión 01/2026

Prinoth