

ALTA CALIDAD. ROBUSTO. VERSÁTIL.

GRIZZLY M450e-1090 - NUEVA GENERACIÓN TRITURADOR FORESTAL PARA MONTAJE EN EXCAVADORAS

El triturador forestal Grizzly M450e-1090 renovado es perfecto para excavadoras en la categoría de 10 a 15 toneladas, con un caudal de 90 a 170 l/min.



Peine de posicionamiento

Las patines de profundidad de bajo desgaste y los revestimientos atornillados de Hardox brindan una protección adicional para la carcasa

Diámetro del rotor: 450 mm
Herramientas UPTs de 28x
(o herramientas BCS de 24x)

Frente abierta: el material impacta directamente en el rotor y se tritura inmediatamente



CARCASA ROBUSTA

Carcasa del rotor con contra-cuchillas adicionales para una trituración perfecta y uniforme del material.

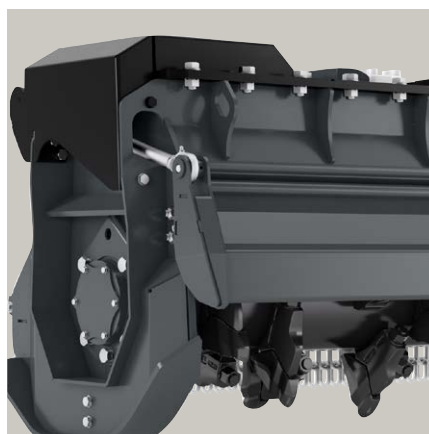

PUERTA DE FINOS

La puerta opcional en la parte delantera de la cabeza del triturador permite una trituración óptima y protege contra la descarga no controlada de material triturado.



PEINE DE POSICIONAMIENTO

Pala niveladora práctica para desplazar el material a triturar.

Pinotti[®]

ROBUSTO Y VERSÁTIL

El diseño y los materiales han sido optimizados. Patines más estables, especialmente con las paredes laterales reforzadas Hardox 400 y la cubierta del motor reforzada, que protegen contra la suciedad y los fuertes impactos.



SUS VENTAJAS

- El acoplamiento de garras KTR entre el rotor y el motor hidráulico reduce el desgaste y aumenta la vida útil
- Nueva cubierta lateral (hoja quitanieves) que permite una fácil posicionamiento del material a triturar
- Disponible con o sin compuerta, control electrónico o hidráulico (opcional)
- 3 opciones de motor hidráulico: 40 ccm, 45 ccm o 73 ccm, para una adaptación óptima a la máquina
- Los conductos hidráulicos hacia el cilindro están protegidos en la carcasa
- Sólo se requiere una línea de presión y retorno, no se necesita línea de aceite de fuga

DATOS TÉCNICOS GRIZZLY M450e-1090

Ancho de trabajo	1.100 mm
Ancho total	1.600 mm
Peso*	660 kg
Diámetro del rotor	450 mm
Caudal	90–170 l/min
Herramienta	24x BCS o 28x UPTs
Altura (con compuerta)	700 mm
Profundidad (con compuerta)	773 mm

* Las especificaciones de peso dependen del equipamiento.

Prinoth GmbH
 Im Branden 15
 88634 Herdwangen
 GERMANY
 Tel. +49 7557 92120
prinoth.germany@prinoth.com

Prinoth AG
 Brennerstraße 34
 39049 Sterzing
 ITALY
 Tel. +39 0472 72 26 22
prinoth@prinoth.com

Para encontrar puntos de venta y servicio técnico en su área, visite prinoth.com

© 2024. Las especificaciones técnicas dependen del equipamiento y pueden variar. Las imágenes pueden incluir opciones adicionales que no están incluidas en el equipo estándar suministrado. Prinoth se reserva el derecho de realizar cambios y actualizaciones en cualquier momento sin previo aviso. Versión 02/2024

Prinoth[®]